

UCA

KÖŞEDEN

KÖŞEDEN UCA  
FERUDUN SABAH



OCAK 2010 İSTANBUL  
ISBN 978-605-88973-0-4

Sufiyane  
[www.sufi-yane.com](http://www.sufi-yane.com)

## NE Kİ ?

### AYNA

AYNI VE BİLDİK  
BİLDİK VE FARKLI  
FARKLI VE AYNI  
AYNIYLA AYNI

FARKSIZ GEÇMİŞ FARKA GELECEK  
FARKTAN GELMİŞ FARKLI GEÇECEK  
FARKTAKİ ŞİMDİ

GEÇEN ZAMANDAN GELEN  
GİDEN ZAMANDAN KALAN  
ŞİMDİKİ VAKİT

TERCİHİN  
HAYATINA  
KENDİLİĞİ

### KENDİ

YÜZÜ ASIK  
SIRTI DÖNÜK  
YAKIN SURETİ  
KENDİYLE BÜKÜK

**kalıp** Ar. *kaleb* Yun. *kalapos*

Bir ilke ya da baskın öge çevresinde örgütlenmiş işlevsel bütünlük ya da ortak bir tanımını bulunan çerçeve.

**kavram**

Sözcüklere gerçek anlamlarını vermek ve bunlar aracılığıyla düşünmek, olayların ve süreçlerin özünü kavrayıp temel yanlarına ve özelliklerine ilişkin genellemeler elde etmek olanağını sağlayan, nesnel çevrenin insan düşüncesindeki yansıma biçimi.

**kuram**

Uygulamalardan bağımsız olarak ele alınan soyut bilgi.

**kurgu**

Bir bütün oluşturmak için parçaları takıp birleştirme işi.

Kavram

Kuram

**KALIP**

Kurgu

**şablon** Alm. *schablone* Fr. *chablon*

Örnek, model, bir nevi kalıp.

Düzeltilme, ölçü, kontrol gibi işlerde kullanılan alet.

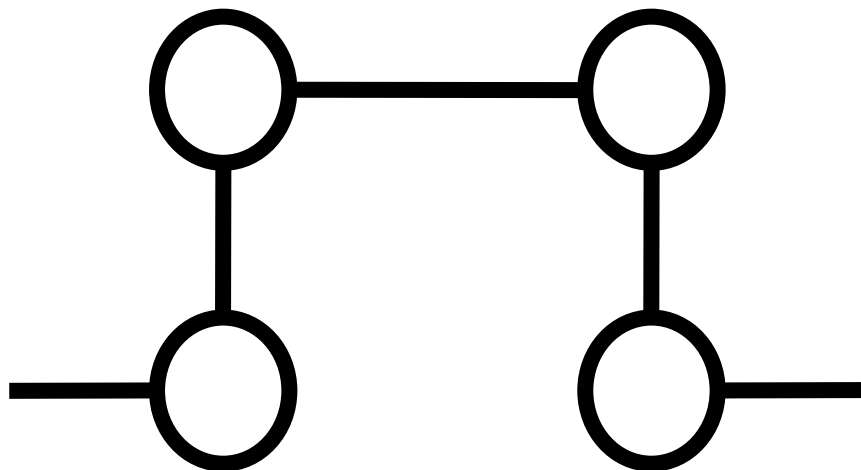

MED-CEZİR

RASYONEL BAKIŞ AÇISI RASYONEL OLMAYANI RASYONELLEŞTİRMEYE ÇALIŞIR  
BU BAKIŞLA SEBEPSİZ SONUÇLARI VE SONUÇSUZ SEBEPLERİ GÖREMEZ  
FARKINDALIK TESTİYLE TESBİT EDİLECEK BU FARK KÖRLÜĞÜ ZİHİNSEL TRAFİĞE ÇIKMAYA ENGELDİR  
BUNA RAĞMEN TEDBİRLİ TAKDİRE KASITLI ÇARPMASI KAZAYLA SONUÇLANIR  
RASYONELLEŞTİRME KENDİNDEKİ BU EKSİKLE EKSİĞİNİ TAMAMLAYARAK YOLUNA DEVAM EDER  
TEORİK İDEALLE RASYONEL GERÇEK ÜZERİNDEN PRATİK MÜKEMMELE GİTMEMEYE ÇALIŞIR  
BU YOLDA GÖZARDI EDEMEDİĞİNİ SÜREKLİ GÖZÜNÜNDE BULUNDURUR  
RASYONELİN ASKI ÇENGELİNE TAKILAN SORUSU DOKUZ KÖYDEN BİR SONRAKİDİR



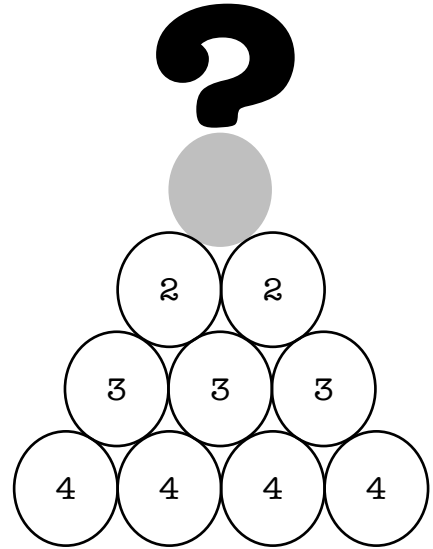
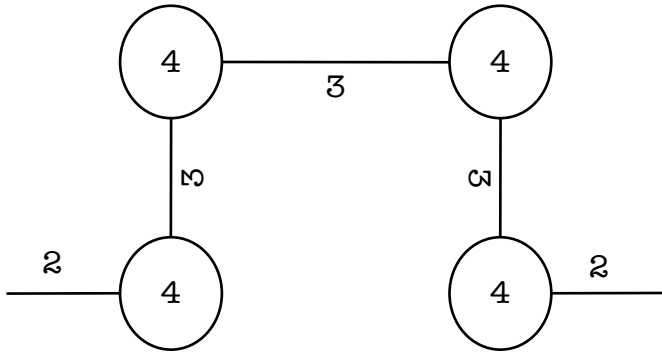

UÇ

**-mif**

Daha 6nceden yapılmif, bitmif, ortaya 6ıkmif kavramları katan ek.

Eskiden on anlamı tařıyan bu kelime daha sonraları ekleřerek kalıplařmıřtır.

**-ma**

Olumsuzluk eki.

**AYRIKLİK FARKI G6STERİR**

**FARKINDALIK FARKI FARKLI KILAR**

**DÜNYAMIZ FARKLARDAN OLUŐUR**

**BİZ DÜNYAMIZI FARKLARDAN OLUŐTURURUZ**

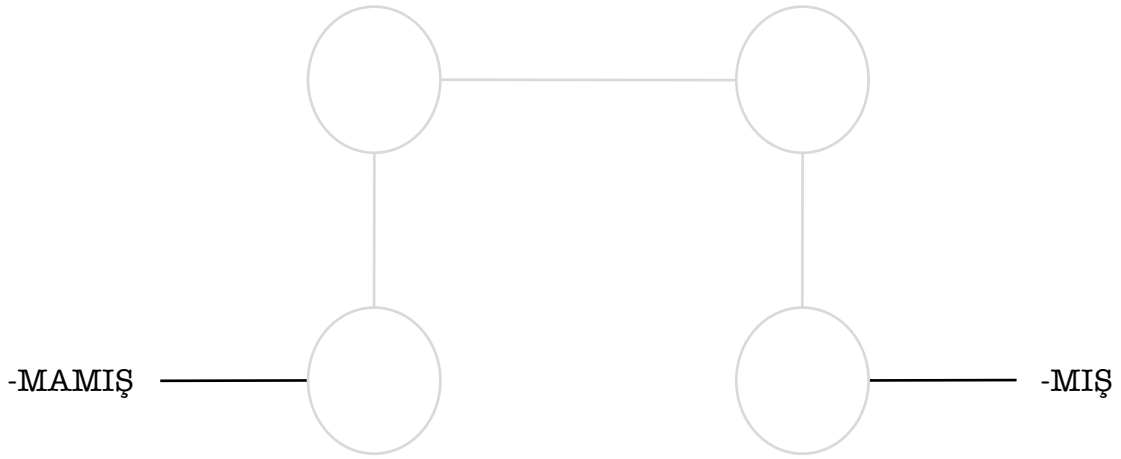

AYRIL

**-e**

Yönelme, yaklaşma hali.

**-de**

Kalma, bulunma hali.

**-den**

Çıkma, uzaklaşma, ayrılma hali.

**-i**

Belirtme, etkilenme, yapma, yükleme hali.

**-in**

Tamlayan, katılma, ilgi hali.

**HAL DEĞİŞMEYİ GÖSTERİR**

**CÜMLEDEKİ HER ÖĞE DİĞERLERİYLE İLİŞKİ KURMAK İÇİN HALDEN HALE GİRER**

**RAKAMLAR BASAMAKLARI ÇIKTIKÇA SAYININ HALİ VAKTİ DEĞİŞİR**

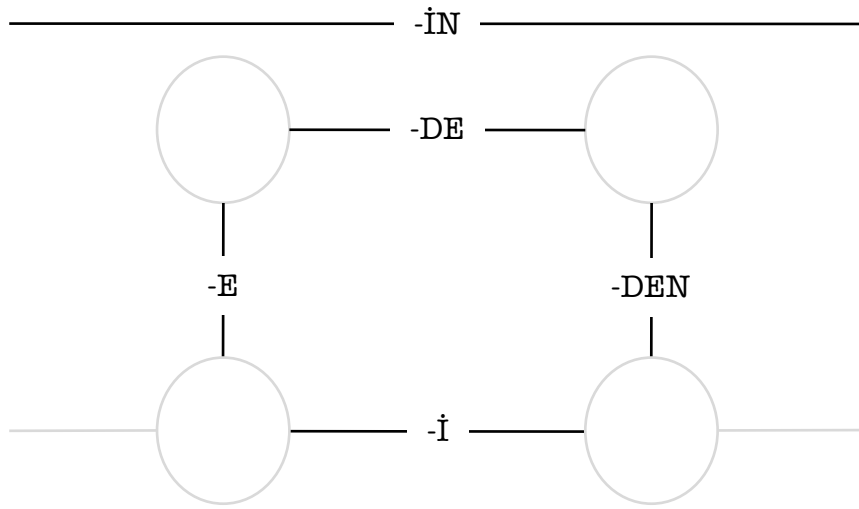

HAL

**ilk**

En önde gelen, en önce olan, başında yeralan.

Sonrakilere temel olan.

Herşeyin bağlı olduğu ama kendi hiçbir şeye bağlı olmayan.

**ara**

İki şey arasında olan.

**son**

Ondan sonrası veya başkası olmayan, onunla nihayet bulan.

Son olarak, en son.

Dövülmüş fakat henüz savrulmamış samanlı tahıl yığını.

TERK SONDAN BİR SONRAKİ SONDAN BİR ARTIKTIR  
KENDİNİ DE TERK EDEREK TERK-İ-TERK OLUR  
HALLER ARASINDAKİ BAĞI GÖSTERİR  
HER BAĞ BAĞLADIKLARINDAN DAHA KUVVETLİDİR

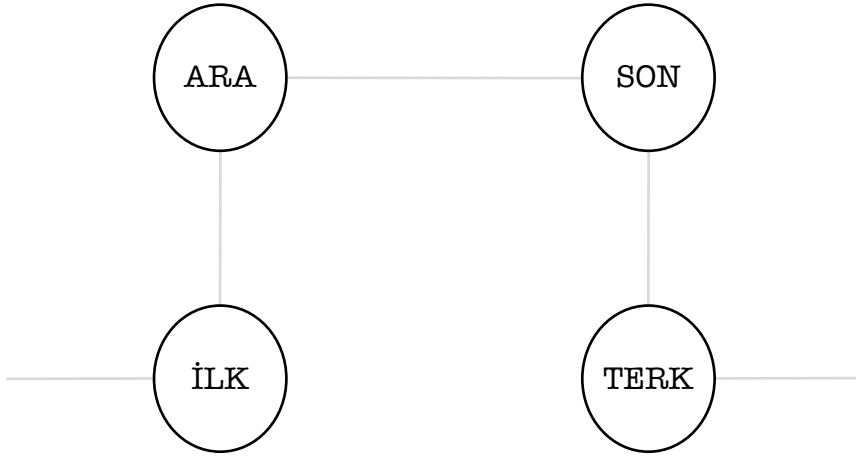

BAĞ

TASVİRLE BAŞLAYAN ŞABLONUN KENDİ SEYRİ AÇIKLAMAYLA DEVAM EDİP ANLAMA ANLAMLANDIRMA  
VE SONRASINDA YÖNLENDİRMEYLE KENDİNİ TERKEDER  
SEYİR ŞABLONU FARKLA BAŞLAYARAK DEĞİŞME ÜZERİNDEN İLİŞKİLERLE KENDİ PENCERESİNİ İNŞA  
EDER  
PENCERE DIŞ VE İÇ BAKIŞLARLA GÖRÜŞ SAĞLAR  
BAKIŞLARIN YİNELENMESİ GÖRÜŞÜ YENİLER  
DİYAKRONİK VE SENKRONİK UNSURLARIN TEKRARLILIĞI  
GÖRÜŞE SÜREKLİ KESİNTİSİZLİK KAZANDIRIR  
SEYİR ŞABLONU SEYRİ ANLAMAYA YARDIMCI OLUR  
OLAMAZSA RİTMİ YAKALATMAYA ÇALIŞIR  
RİTM DE YAKALANAMIYORSA BIRAKILMALIDIR  
ASLINDA GİDEN DEĞİL KALANDIR TERKEDEN



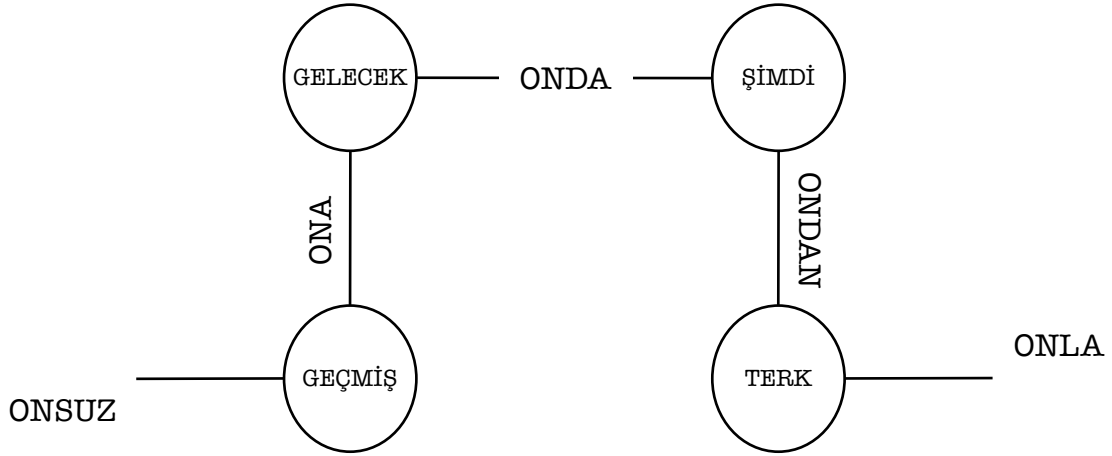

# SEYİR

**cebir** Ar. *ilmu'l-cebr'* den kısaltma yoluyla

Niceliklerle ilgili meseleleri harfler kullanarak sadeleşmiş denklemler şekline getiren ve bunlara ait kurallar koyan matematik kolu.

**cebir** Ar. *cebr*

Düzeltilme, tamir etme.

Kırık bir şeyi onarma, kırık sarma.

Önceden belirleyip ayırma, takdir.

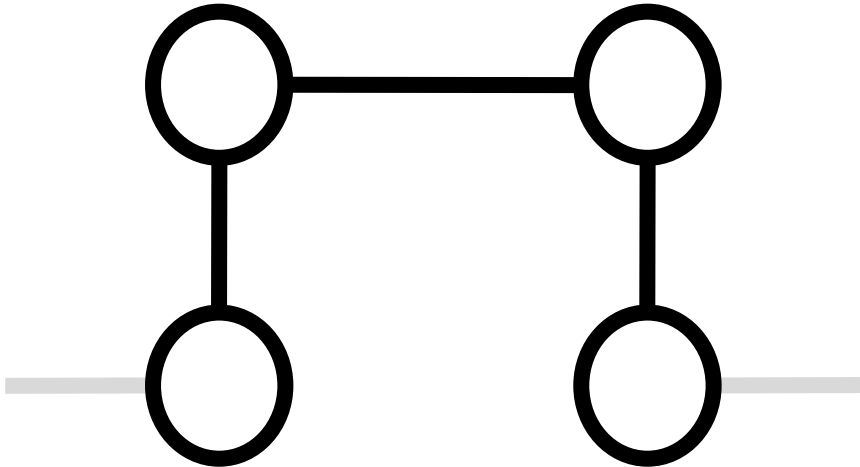

KIRIK

**kalıp** Ar. *kaleb* Yun. *kalapos*

Bir ilke ya da baskın öge çevresinde örgütlenmiş işlevsel bütünlük ya da ortak bir tanımı bulunan çerçeve.

**kavram**

Sözcüklere gerçek anlamlarını vermek ve bunlar aracılığıyla düşünmek, olayların ve süreçlerin özünü kavrayıp temel yanlarına ve özelliklerine ilişkin genellemeler elde etmek olanağını sağlayan, nesnel çevrenin insan düşüncesindeki yansıma biçimi.

**kuram**

Uygulamalardan bağımsız olarak ele alınan soyut bilgi.

**kurgu**

Bir bütün oluşturmak için parçaları takıp birleştirme işi.

**KAVRAM**

Kuram

Kalıp

Kurgu

KARE EŐLERİN İFTLİĐİDİR  
KENARIN KENDİ KENDİLİĐİYLE İİNE KAPANIR  
BÜTÜNÜNDE DİNGİNLİĐİ SAĐLAYAN EVİRİMSEL DÖNGÜDÜR

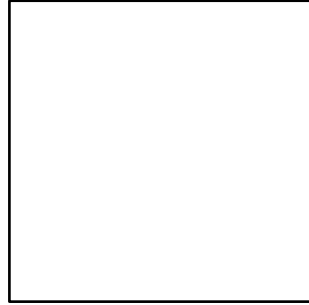

BİR-KENAR

ÜÇGEN YÖNLÜDÜR

BAŞ-UÇ UYGULADIĞI BASKIYLA TABANLA ZORLA-SANKİ-RIZA HİYERARŞİK UZLAŞISI SAĞLAR

SEBEBİ TABAN OLAN UÇ-BAŞ HİYERARŞİDE TEPEDEDİR

UÇLAR ARASINA İKİLİK GİRDİĞİNDE ÜÇ-BAŞ OLUR VE DAĞILIR

SER VERSEDE SIR VERMEZ SIRRI SERE TERCİH EDER



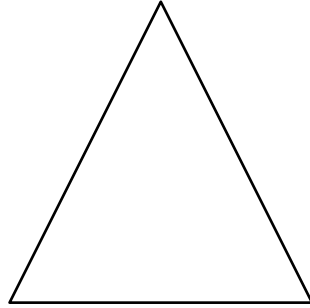

ÜÇ-KENAR

YOLCULUĐA IKMADAN HEMEN NCE VARILACAK OLAN GRNMEZDİR  
SEYİR SRESİNCE GRŐ ARTAR

GÖRÜNMEYEN

---

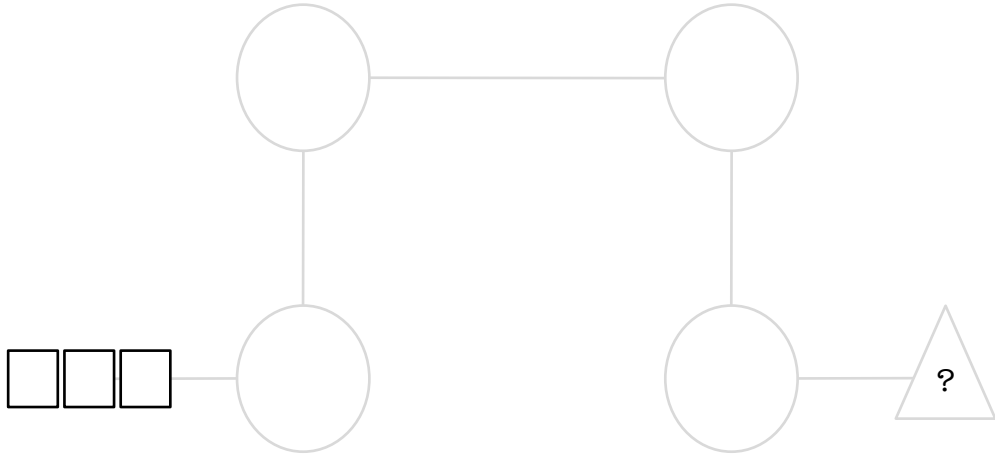

ÇIKMA

VARIŞTAN HEMEN SONRA VARILMIŞ OLAN BİLİNENDİR  
SEYİR SÜRESİNCE BİLİNİRLİK ARTAR

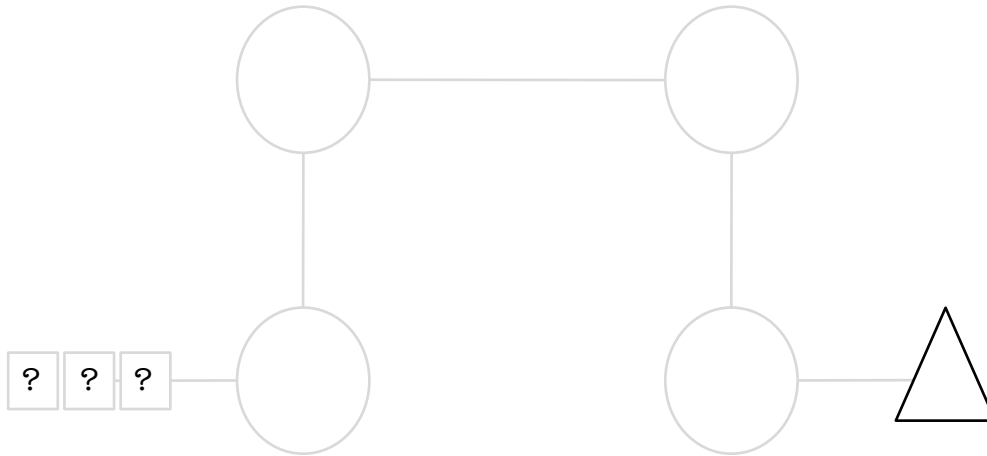

VARMA

ENTROPİ BİLİNMEYE ENGEL BİLİNMEYENDİR  
ENTROPİNİN AZALTILMASI ANCAK FAZLANIN AZALTILMASIYLA MÜMKÜNDÜR

ENTROPİ

BİLİNEN

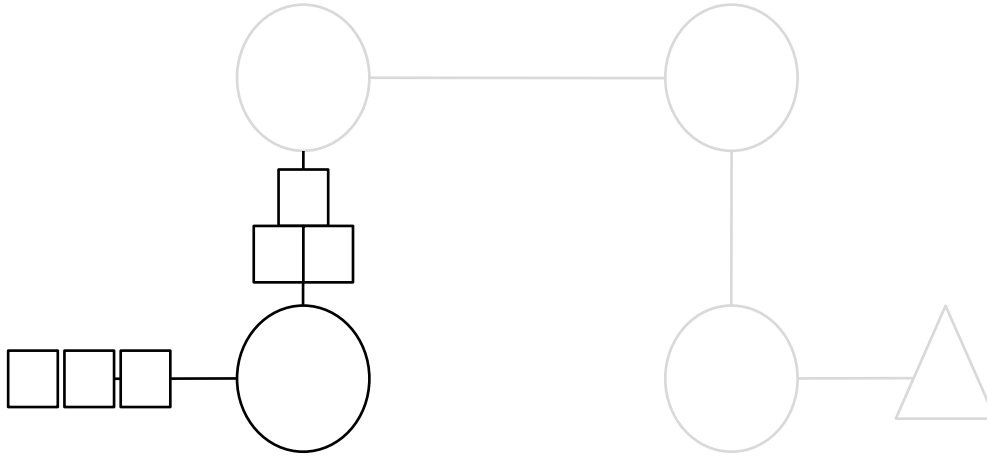

UZAKLAŞMA

BİLİNMEYEN BİLİNMEK BİLMEYEN BİLMEK İSTER  
BİLİNEN BİLİNMEYE BİLEN İSE BİLMEYE DEVAM ETMEK İSTER  
ENTROPİ DÖNDÜRÜR





DÖNÜŞÜM DIŞILDIR  
DIŞİL BEKLETİR  
DIŞİL ÇEKER ÇIKARIR  
OKUR ERİL OLDUĞUNDA KİTAP DIŞİL OLUR  
ÇIKARILACAK OLAN KİTABIN İÇİNDEDİR  
OKUR KİTABI OKUR  
KİTAP İÇİNDEKİNİ ÇIKARIR  
ÇIKARILAN OKURUN DIŞINDADIR  
OKUR DIŞİL OLDUĞUNDA İSE KİTAP ERİL OLUR  
ÇIKARILACAK OLAN OKURUN İÇİNDEDİR  
KİTAP OKURU OKUR  
OKUR İÇİNDEKİNİ ÇIKARIR

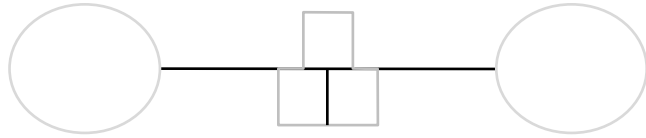

KÖPRÜ

SİNERJİ

GÖRÜNMEYEN

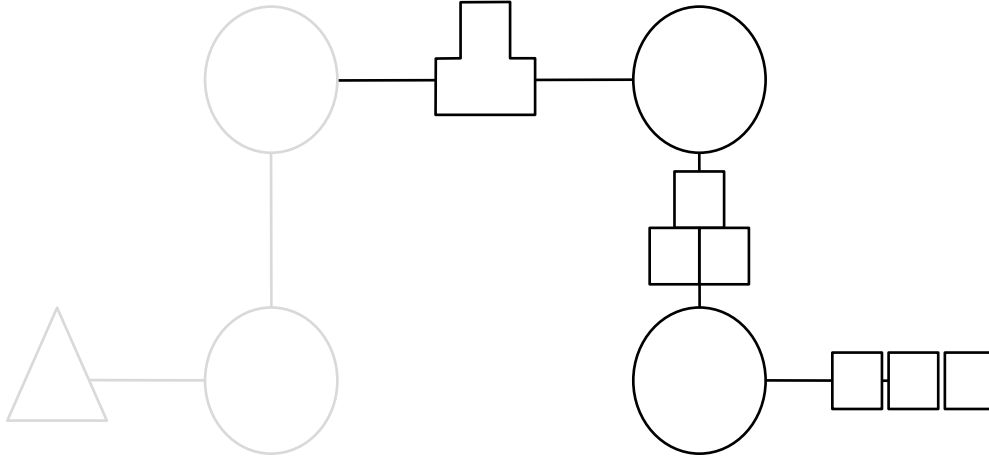

DÖNÜŞME

GÖRÜNMEYEN GÖRÜNMEK GÖREN GÖRMEK İSTER  
GÖRÜNENSE GÖRÜNMEYE DEVAM ETMEK İSTER  
GÖRÜNMEDE HADDİNİ AŞAN GÖRÜNÜR AMA ÇIPLAKTIR  
SİNERJİ DÖNÜŞTÜRÜR VE ASLA ÇIPLAK GÖRÜNMEZ  
DÖNMEDE İSE HADDİNİ AŞAN DÖNER AMA DÖNÜŞMEZ  
DÖNEREK BAZILARI KENDİNİ BULUR BAZILARIYSA KAYBEDER

SİNERJİ

GÖRÜNMEYEN

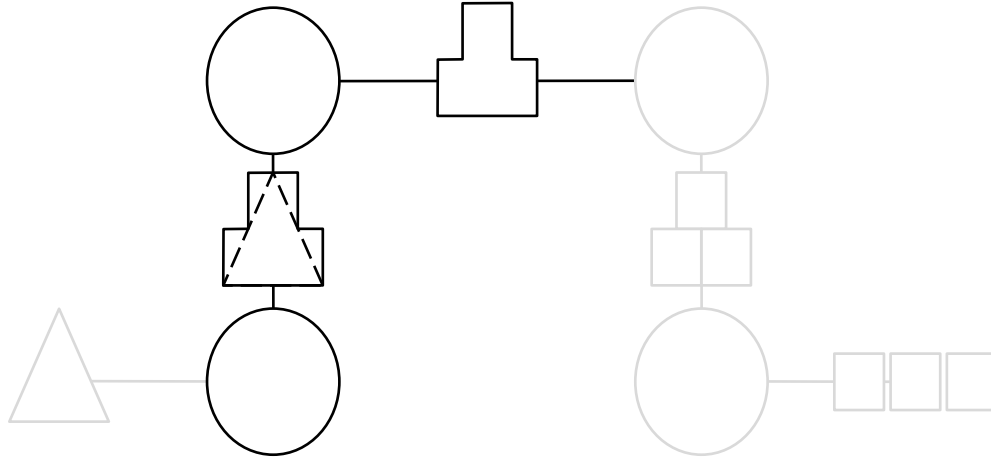

YAKINLAŞMA

SİNERJİ BÜTÜNÜN GÖRÜNMESİNE DESTEK GÖRÜNMEYENDİR  
BERABERİNDE DÜZENİ VE BELİRLİLİĞİ GETİRİR  
ARTIRILMASI ANCAK EKŞİĞİN TAMAMLANMASIYLA MÜMKÜNDÜR

**KURAM**

Kavram

Kurgu

Kalıp



**kalıp** Ar. *kaleb* Yun. *kalapos*

Bir ilke ya da baskın öge çevresinde örgütlenmiş işlevsel bütünlük ya da ortak bir tanımı bulunan çerçeve.

**kavram**

Sözcüklere gerçek anlamlarını vermek ve bunlar aracılığıyla düşünmek, olayların ve süreçlerin özünü kavrayıp temel yanlarına ve özelliklerine ilişkin genellemeler elde etmek olanağını sağlayan, nesnel çevrenin insan düşüncesindeki yansıma biçimi.

**kuram**

Uygulamalardan bağımsız olarak ele alınan soyut bilgi.

**kurgu**

Bir bütün oluşturmak için parçaları takıp birleştirme işi.

NİTELİK

NİCELİK

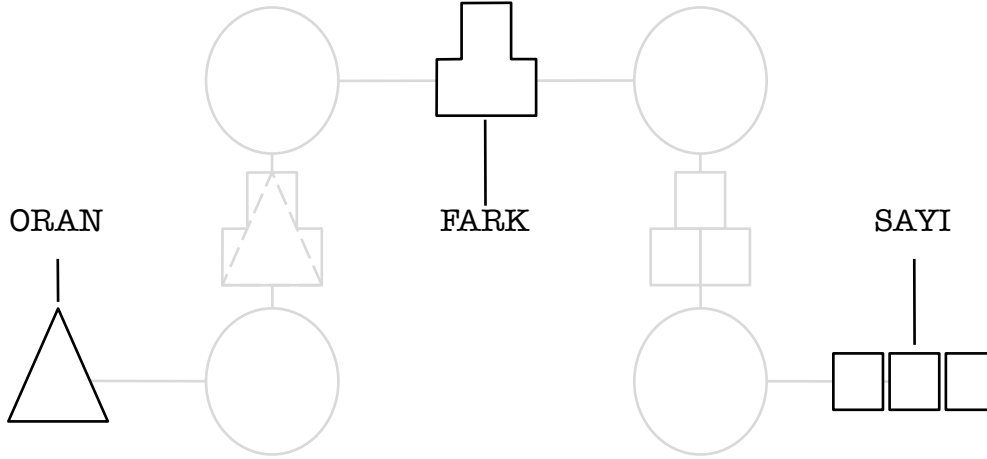

ÖLÇÜ

ÖLÇME SAYI AĞIRLIKLIDAN ORAN AĞIRLIKLIYA KAYDIKÇA ÖLÇMENİN NİTELİĞİ ARTAR

NİTELİK

NİCELİK

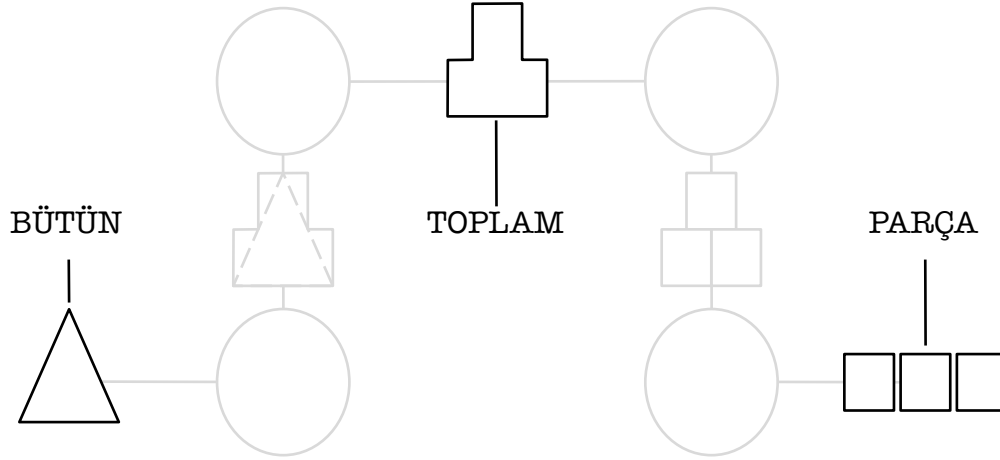

ÖLÇEK

SORUN PARÇAYA ÇÖZÜM BÜTÜNE AİTDİR  
ACEMİ PARÇAYA USTA BÜTÜNE TEPKİ GÖSTERİR

NİTELİK

NİCELİK

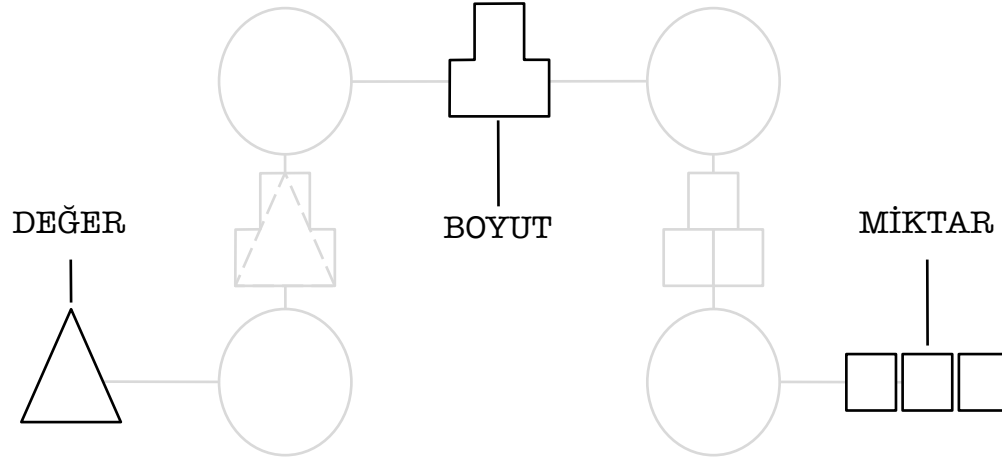

ÖLÇÜM

FONKSİYON ÖN-PLAN-DA OLDUĞUNDA NİCELİK  
FORM ÖN-PLAN-DA OLDUĞUNDA NİTELİK KESİT-TİR  
ALGISAL PERSPEKTİF FONKSİYONEL NİCELİKLE FORMSAL NİTELİK ARASINDAKİ İLİŞKİDİR  
KIVRIM DEĞİŞMEDEKİ DEĞİŞİMDİR  
FORM KIVRIMLARLA DERİNLERE NİTELİK OLARAK NÜFUZ EDER

---

NİTELİK

NİCELİK

---

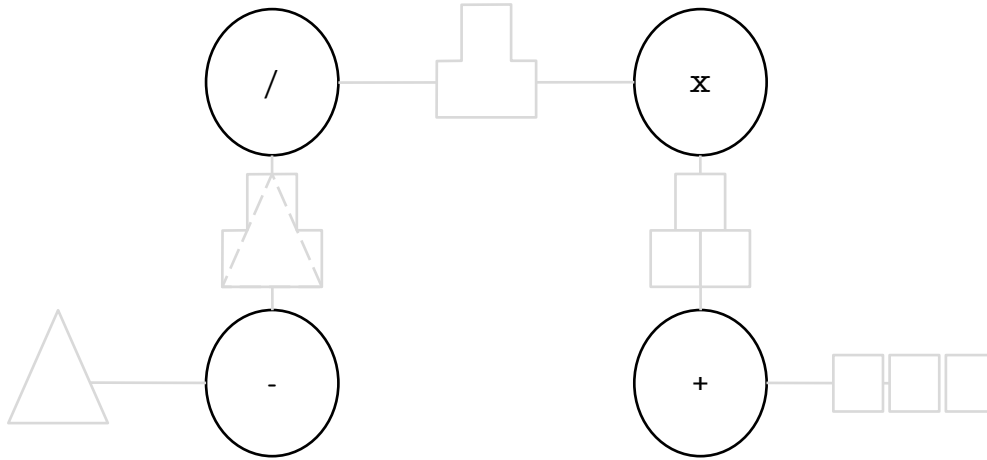

HESAP



YAPI ELEMANLARI ŐANTİYEDE BİRARAYA TOPLA-NIR  
BİRBİRLERİNE ÇARP-ILAN YAPI ELAMANLARIYLA İSKELET OLUŐTURULUR  
AYIRICILARLA İSKELET BÖL-ÜMLERİNE AYRILIR  
BÖLÜNEN DİŐ MEKANDAN İÇ MEKAN AÇIĞA ÇIKAR-TILIR

NİTELİK

NİCELİK

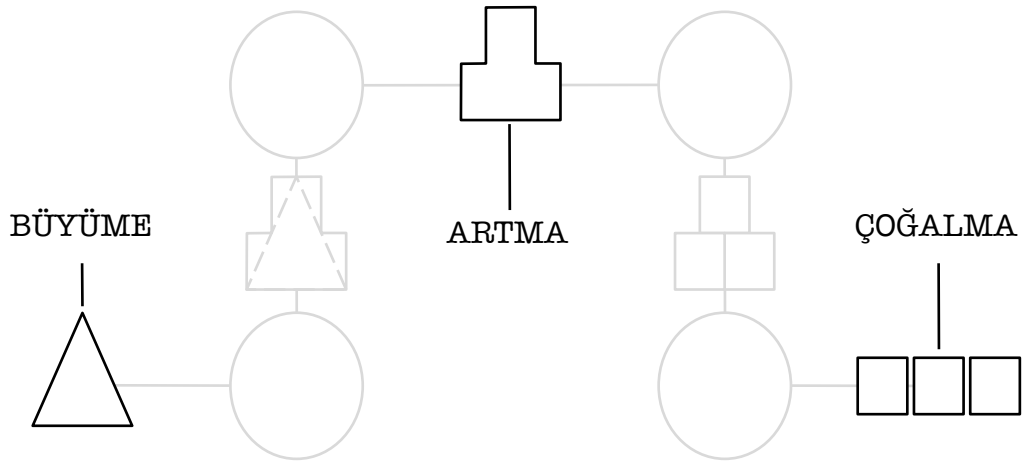

DEĞERLENDİRME

PARÇANIN SAYISI VE MİKTARI ÇOĞALIR  
TOPLAMIN FARKI VE BOYUTU ARTAR  
BÜTÜNÜN ORANI VE DEĞERİ BÜYÜR  
BÜYÜMEYLE DİĞERLERİ ARASINDAKİ FARK BENZEŞEREK YAPIŞMADIR  
EŞLER ARASINDAKİ İLİŞKİ  
YA YAPIŞARAK KONTROL ETMEK VEYA KONTROL EDİLMEK  
YADA BAĞLANARAK YÖNLENDİRMEK VEYA YÖNLENDİRİLMEK ŞEKLİNDEDİR

Kuram

Kavram

**KURGU**

Kalıp

**kalıp** Ar. *kaleb* Yun. *kalapos*

Bir ilke ya da baskın öge çevresinde örgütlenmiş işlevsel bütünlük ya da ortak bir tanımı bulunan çerçeve.

**kavram**

Sözcüklere gerçek anlamlarını vermek ve bunlar aracılığıyla düşünmek, olayların ve süreçlerin özünü kavrayıp temel yanlarına ve özelliklerine ilişkin genellemeler elde etmek olanağını sağlayan, nesnel çevrenin insan düşüncesindeki yansıma biçimi.

**kuram**

Uygulamalardan bağımsız olarak ele alınan soyut bilgi.

**kurgu**

Bir bütün oluşturmak için parçaları takıp birleştirme işi.

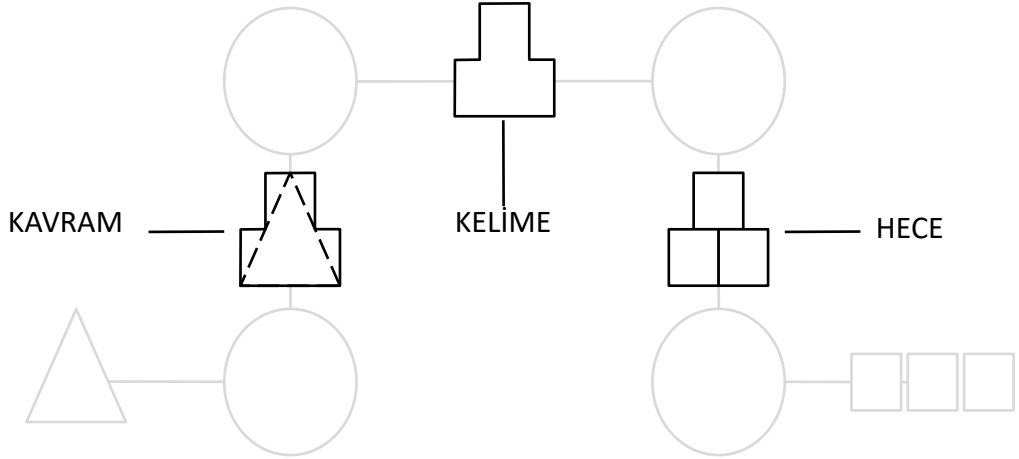

DİL

HECELER SESLERİ

KELİMELEER HECELERİ

KAVRAMLAR KELİMELEERİ

SIKICA KAVRAYIP TEK BAŞLARINA KENDİ SESLERİNİ ÇIKARAMAYACAKLARI KADAR SIKARLAR

ARTIK BİRBİRLERİNE KENDİLERİNİ FARKEDEMEYECEKLERİ KADAR YAKINDIRLAR

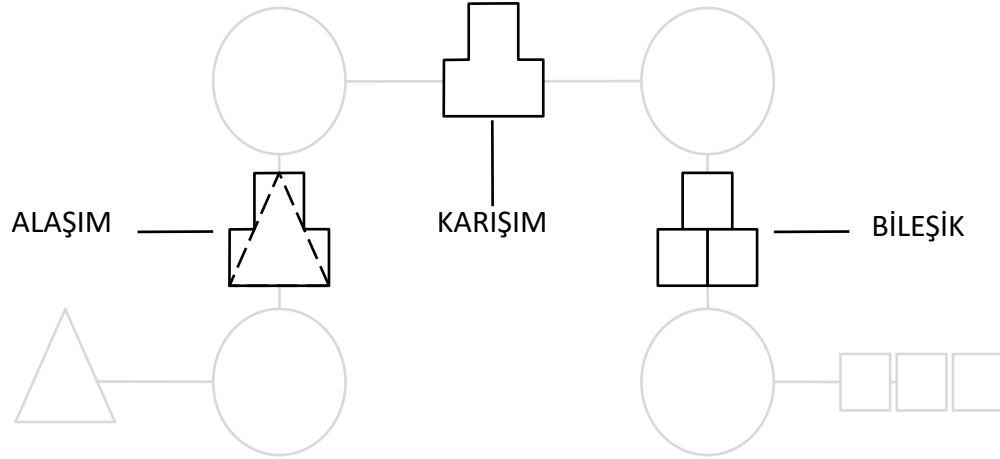

# MADDE



MADDELER SADECE YALNIZKEN ÇIPLAK DOLAŞIRLAR  
YALNIZ OLMAK İSTEMEDİKLERİNDE DIŞARI ÇIKMAK İÇİN  
YA BİLEŞİK ÖRTÜSÜYLE ÖRTÜNEREK  
VEYA KARIŞIM ELBİSESİNİ GİYEREK  
YADA ALAŞIM ELBİSESİNE GİREREK  
GİYİNİRLER  
HAYVANLARIN ALACASI DIŞINDA İNSANLARINKİ İÇİNDEDİR

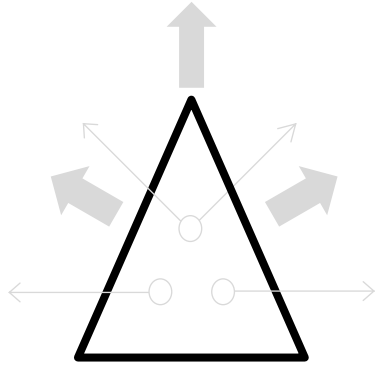

YÖN-ORTA

ALAŞIMLARDA AMAÇ OLAN ÖZELLİK ALAŞANLARINKİNDEN ÇOK DAHA ÜSTÜNDÜR  
"ZİNCİRİN EN ZAYIF YERİ EN ZAYIF HALKASIDIR" RASYONEL İLKESİNİ OLUMSUZLAR  
ARİTMETİK ORTADAN FARKLI YÖN-ORTA BUNA GÖSTERGEDİR  
YÖNLENDİRİLMEDEN KAYNAKLANAN BU KAYIKLIK SİNERJİYE TABANDIR  
ALAŞANLARIN BİRBİRLERİNE ALIŞMALARI BU SİNERJİYİ DOĞURUR  
ALIŞMANIN OLMAZSA OLMAZI KIVAM VE TAV OLDUKÇA OLANI İSE KIVRIMLARA NÜFUZDUR  
ÇOK EYLEMLİ CÜMLELERDE BİRDEN FAZLA FİİL OLMASINA KARŞIN SADECE BİR YÜKLEM VARDIR  
ÜÇGEN CÜMLELERDE YÜKLEM BU FİİLLERDEN BİRİ OLMAYIP BULUNANLARIN DIŞINDADIR  
ALIŞKANLIKLAR ÖNCE HİSSEDİLEMEYECEK KADAR HAFİF İPLİKLİ  
DAHA SONRA TERKEDİLEMEYECEK KADAR AĞIR ZİNCİRLİ PRANGADIR  
YÖNTEM ADET ETMEMEK ADETİ TERK ETMEMEKTİR

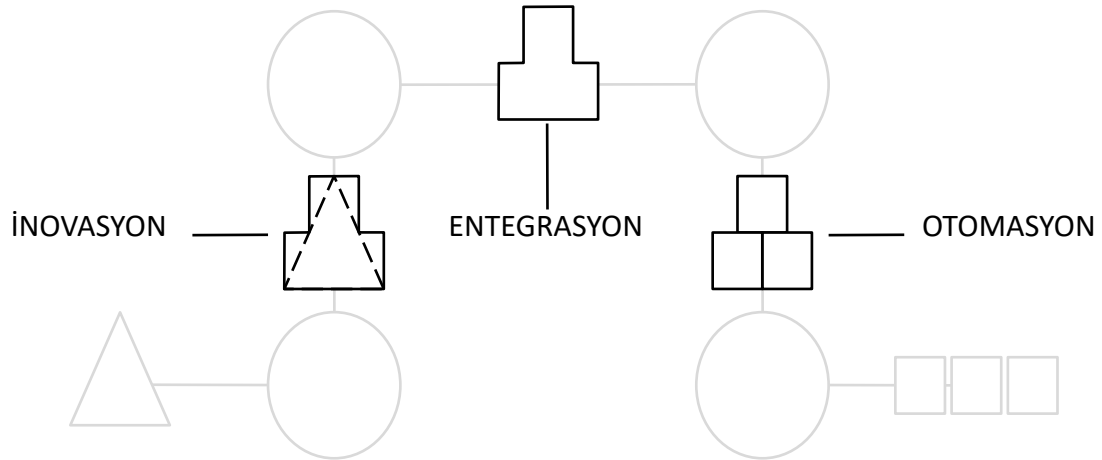

**SİSTEM**

OTOMASYON TAŐIYANIN  
ENTEGRASYON TAŐINANIN  
İNOVASYON AKIŐIN  
REJİMİNİ DÜZENLER

**quest** Tr. *arayış*

**question** Tr. *soru*

**questioning** Tr. *sorgulama*

SORUYA İKİ TÜRLÜ YAKLAŞILIR

NOKTAYA ODAKLANAN İÇSEL ARAYIŞ VEYA ÇENGELE ASILI TAKILAN DIŞSAL SORGULAMA

SORULARI AZALTARAK YAKLAŞAN KARŞISINDA CEVAPLARI ARTIRARAK UZAKLAŞAN RASYONELİN

AÇGÖZLÜ SORU-DOYMAMIŞLIĞI ÖĞRENİLMİŞ-CEHALET ŞİŞMANLIĞININ KAÇINILMAZIDIR

ŞİŞMANLIK GÖSTERGESİ SORU-AĞIRLIĞININ CEVAP-BOYUNUN KATINA ORANI OLAN

ZİHİNDE-CEVAP-BULAMAMIŞ-SORU İNDEKSİDİR

ŞİŞMANLAMA SORU-AĞIRLIĞI ARTIŞINA PARALEL UZAYAMAYAN CEVAP-BOYUNUN DOĞASI GEREĞİDİR

CEVAP-BOYU AKIL-BALIĞ OLDUKTAN SONRA UZAYAMAZ UZAMAZ

CEVABINI İÇİNDE BARINDIRAN ÖRTÜLÜ SORUDUR

SORUNUN SORUSU TERCİHİNİ NOKTAYA MI YOKSA ÇENGELE Mİ KULLANACAĞIDIR

DİĞER BİR DEYİŞLE SORU KENDİNİ Mİ YOKSA HAYATINI MI TERCİH EDECEKTİR



QUEST-ION-ING

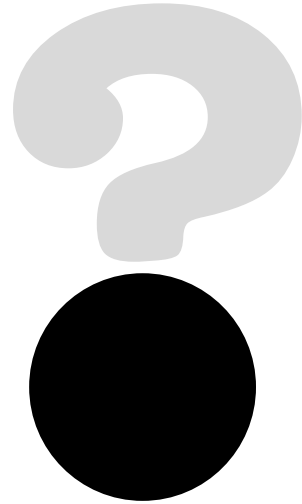



ARAYIŞIN SON NOKTASI NEDİR ?

ARAYANI BULMAK

*MAKALAT'DAN*

YA GEL OL VE GİT YA GİT OL VE GEL

GELEMEM DEME

RASYONEL-TEKNOLOJİ SENDROMLU  
BULAŞICI-MODERN HASTALIKLI HASTA  
HEM-KÖR-HEM-SAĞIR MODERN TIPLA  
ÇARESİZCE ÇARELENMEYE ÇALIŞMAKTA  
KLASİK DİYARINDAN UZAKLAŞTIRILMIŞ  
UNUTULMUŞ-YİTİĞİ GELENEĞİ BIRAKIP ARKADA  
ÇATLATIRCASINA KOŞTURDUĞU ŞİMDİ ÜZERİNDE  
VAKİT OKULUNDAN KAÇIP ZAMAN PARKINA  
NİTELİKLİ YAKINLARDAN UZAKLAŞMAYLA  
YAKINLAŞTIĞI NİCELİKLİ UZAKLARA  
NAKİLSİZ-NAKLEN YOLCULUĞUNDA  
KLAVYE KAPISINDAN GİRDİĞİ DİJİTAL BATAKLIĞINDA  
ELLERİYLE TUŞLAMAYA ÇALIŞTIKÇA  
DEBELENDİKÇE ÇEKİLEREK DİBE  
GÖZLERİ EKTRAN ÇAMURUYLA KAPANMAKTA  
GÖNLÜNDEN GELECEK  
DİLİNİN DÖNDÜRECEĞİ  
AKLININ ERDİRECEĞİ  
KURTULUŞ SÜRGÜNÜNE  
SORGUSUZ SUALSİZ  
AMA DÖRT-ELLE GÖNÜLLÜ  
AMA DÖRT-KOLLU GÖNÜLSÜZ



